

**studio** XPS™

ÜZEMBEÁLLÍTÁSI ÚTMUTATÓ

**DELL**™  
YOURS IS HERE



**studio** xps™

ÜZEMBEÁLLÍTÁSI ÚTMUTATÓ

Modell: D03M sorozat

Típus: D03M001

# Megjegyzések, figyelmeztetések és „Vigyázat” üzenetek

 **MEGJEGYZÉS:** A „MEGJEGYZÉSEK” a számítógép biztonságosabb és hatékonyabb használatát elősegítő fontos tudnivalókat tartalmaz.

 **FIGYELMEZTETÉS:** A „FIGYELMEZTETÉS” jelzés hardver-meghibásodás vagy adatvesztés potenciális lehetőségére hívja fel a figyelmet, egyben közli a probléma elkerülésének módját.

 **VIGYÁZAT!** A „VIGYÁZAT” jelzések esetleges tárgyi és személyi sérülésekre, illetve életveszélyre hívják fel a figyelmet.

---

**A jelen dokumentumban tartalmazzott információk előzetes értesítés nélkül módosíthatók.**

© 2009 Dell Inc. Minden jog fenntartva.

A Dell Inc. írásos engedélye nélkül szigorúan tilos a dokumentumot bármiféle módon sokszorosítani.

A szövegben használt védjegyek: *Dell*, the *DELL* logo, *YOURS IS HERE*, *Studio XPS*, *Dell On Call*, és a *DellConnect* a Dell Inc. védjegyei; Az *Intel* bejegyzett védjegy és a *Core* az Intel Corporation az Egyesült Államokban és más országokban bejegyzett védjegye; A *Microsoft*, *Windows*, *Windows Vista* és a *Windows Vista* start gomb a Microsoft Corporation védjegyei vagy az Egyesült Államokban és/vagy más országokban bejegyzett védjegyei.; A *Blu-ray Disc* a the Blu-ray Disc Association védjegye; A *Bluetooth* a Bluetooth SIG, Inc. tulajdonában lévő védjegy és a Dell licencengedéllyel használja.

A dokumentumban egyéb védjegyek és védett nevek is szerepelhetnek, amelyek a védjegyet vagy nevet bejegyeztető cégre, valamint annak termékeire vonatkoznak. A Dell Inc. elhárít minden, a sajátján kívüli védjegyekkel és márkanevekkel kapcsolatban benyújtott tulajdonjogi keresetet.

# Tartalomjegyzék

<b>A Studio XPS asztali számítógép üzembe állítása . . . . .</b>	<b>5</b>	<b>A Your Studio XPS számítógép használata . . . . .</b>	<b>18</b>
A számítógép megemelése . . . . .	6	Előlnézeti funkciók . . . . .	18
A számítógép üzembe helyezése előtt . . . . .	7	Hátulnézeti funkciók . . . . .	20
A monitor csatlakoztatása . . . . .	8	Hátulnézet. . . . .	23
A billentyűzet és az egér csatlakoztatása . . . . .	10	Csatlakozók a hátsó panelen. . . . .	25
A hálózati kábel csatlakoztatása (opcionális) . . . . .	11	Szoftver funkciók. . . . .	28
A hálózati tápkábel csatlakoztatása . . . . .	12	Dell Dock . . . . .	30
Nyomja meg a bekapcsoló gombot . . . . .	12	<b>Problémák megoldása . . . . .</b>	<b>35</b>
A Microsoft Windows üzembeállítása . . . . .	13	Hangjelzés kódok . . . . .	35
Csatlakozás az internetre (opcionális) . . . . .	13	Hálózati problémák . . . . .	36
		Tápellátással kapcsolatos problémák . . . . .	37
		Memóriaproblémák . . . . .	38
		Lefagyások és szoftver problémák . . . . .	39

## Tartalomjegyzék

<b>A Support Tools használata . . . . .</b>	<b>.42</b>	Automatizált rendelési állapot szolgálat . . . . .	63
Dell támogatási központ . . . . .	42	Termékinformáció . . . . .	63
Rendszerüzenetek . . . . .	43	Tételek visszaküldése javításra vagy visszafizetésre a jótállás feltételei alapján . . . . .	64
Hardver hibaelhárítás . . . . .	46	Telefonhívás előtt . . . . .	65
Dell-diagnosztika . . . . .	46	A Dell elérhetőségei . . . . .	67
<b>Az operációs rendszer visszaállítása . . . . .</b>	<b>.51</b>	<b>Még több információ és erőforrás . . . . .</b>	<b>.68</b>
Rendszer-visszaállítás . . . . .	52	<b>Alapvető műszaki adatok . . . . .</b>	<b>.71</b>
Dell DataSafe Local Backup . . . . .	53	<b>Függelék . . . . .</b>	<b>.76</b>
Dell gyári lemezkép visszaállítása . . . . .	55	Macrovision termék közlemény . . . . .	76
Az operációs rendszer újratelepítése . . . . .	57	<b>Tárgymutató. . . . .</b>	<b>.77</b>
<b>Segítségkérés . . . . .</b>	<b>.60</b>		
Műszaki támogatás és ügyfélszolgálat . . . . .	61		
DellConnect . . . . .	61		
Online szolgáltatások . . . . .	62		

# A Studio XPS asztali számítógép üzembe állítása

Ez a fejezet a Studio XPS™ 8000 üzembe helyezésére és a perifériák csatlakoztatására vonatkozó információkat tartalmazza.

 **VIGYÁZAT!** Mielőtt hozzáfogna az ebben a fejezetben ismertetett műveletekhez, olvassa el a számítógéphez mellékelt biztonsági információkat. A biztonsági gyakorlatokra vonatkozó bővebb információért látogasson el a Regulatory Compliance Homepage (megfelelés a szabályozásoknak) weboldalra a [www.dell.com/regulatory\\_compliance](http://www.dell.com/regulatory_compliance) webcímen.

## A számítógép megemelése

A biztonság és a számítógép sérüléseinek megelőzése érdekében, a számítógépet az eléjén és a hátán található emelő pontoknál fogva emelje meg.

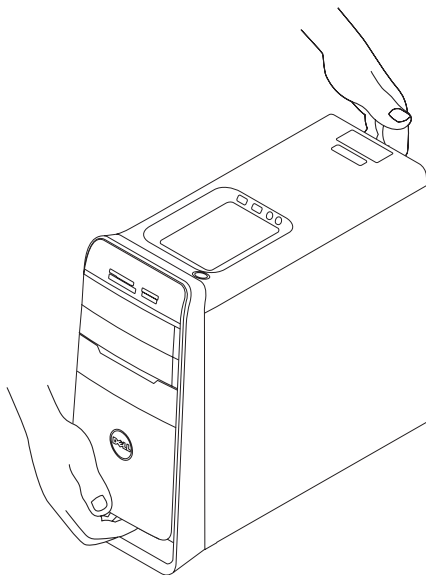



## A számítógép üzembe helyezése előtt

A számítógép elhelyezésekor gondoskodjon arról, hogy könnyen hozzáférjen a tápforráshoz, megfelelő szellőztetést biztosítson a számítógép körül és a számítógépet sima felületre helyezi.

A levegőáramlás korlátozása a számítógép körül a készülék túlmelegedését okozhatja.

A túlmelegedés elkerülése érdekében hagyjon legalább 10,2 cm szabad helyet a számítógép háta mögött, és minimum 5,1 cm helyet a többi oldala mentén.

A számítógépet, amikor be van kapcsolva nem szabad zárt térbe helyezni, mint például szekrénybe vagy fiókba.

### A monitor csatlakoztatása











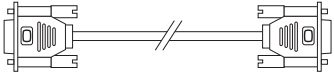
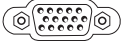

A számítógép nem rendelkezik beépített videó csatlakozóval. A monitort a számítógép grafikus kártyáján lévő csatlakozó használatával csatlakoztassa.

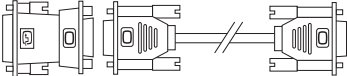
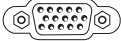
 **MEGJEGYZÉS:** A vásárolt grafikus kártyától függően DVI, HDMI vagy DisplayPort csatlakozó áll rendelkezésre.

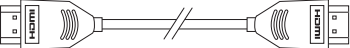
A DVI-VGA adaptert, a HDMI-DVI adaptert és további HDMI vagy DVI kábeleket a Dell weboldalán vásárolhatja meg az alábbi címen **[www.dell.com](http://www.dell.com)**.

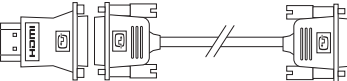
A számítógépen és a monitoron lévő csatlakozók alapján használja a megfelelő kábelt. A számítógépen és a monitoron lévő csatlakozók azonosításához használja az alábbi táblázatot.

 **MEGJEGYZÉS:** Ha csak egyetlen monitort csatlakoztat, akkor csak a számítógép EGYIK csatlakozóját használja.

Csatlakozás típusa	Számítógép	Kábel	Monitor
VGA-VGA (VGA kábel)			
DVI-DVI (DVI kábel)			
DVI-VGA (DVI-VGA adapter + VGA kábel)			
HDMI-HDMI (HDMI kábel)			
HDMI-DVI (HDMI-DVI adapter + DVI kábel)			
DisplayPort- DisplayPort (DisplayPort kábel)			

## A billentyűzet és az egér csatlakoztatása

Az USB billentyűzetet és egeret csatlakoztassa a számítógép hátán lévő USB csatlakozókra.

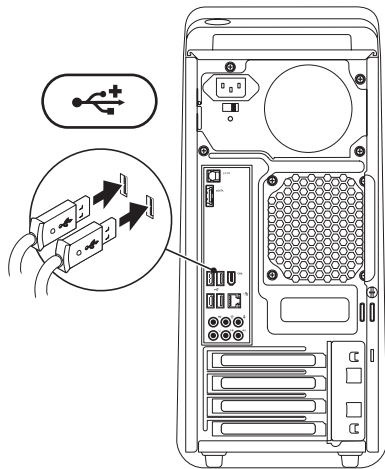

## A hálózati kábel csatlakoztatása (opcionális)

A számítógép üzembehelyezéséhez nincs szükség hálózati csatlakozásra, de ha Ön rendelkezik hálózattal vagy internet-csatlakozással, amely kábeles kapcsolatot használ (például szélessávú eszköz vagy Ethernet csatlakozó), most csatlakoztathatja.

 **MEGJEGYZÉS:** A hálózati csatlakozóra (RJ45 csatlakozó) csak ethernet kábelt csatlakoztasson. Ne csatlakoztasson telefonkábel (RJ11 csatlakozó) a hálózati csatlakozóhoz.

Ha a számítógépet hálózathoz vagy szélessávú eszközhöz akarja csatlakoztatni, akkor csatlakoztassa egy hálózati kábel egyik végét egy hálózati jack dugóhoz vagy szélessávú eszközünkhöz. A hálózati kábel másik végét csatlakoztassa

a számítógép hátán lévő hálózati csatlakozóra (RJ45 csatlakozó). Kattanás jelzi, ha a hálózati kábelt biztonságosan csatlakoztatta.

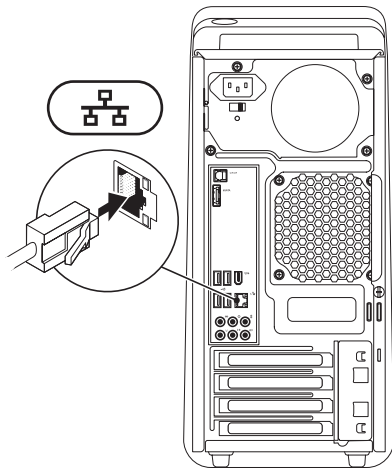

## A hálózati tápkábel csatlakoztatása

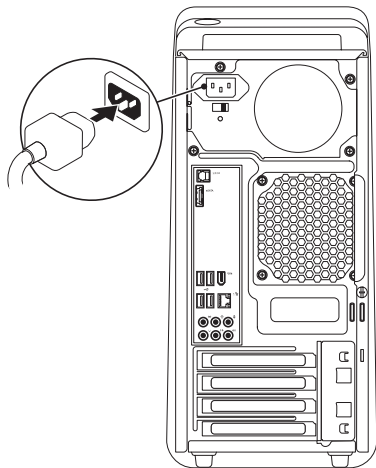

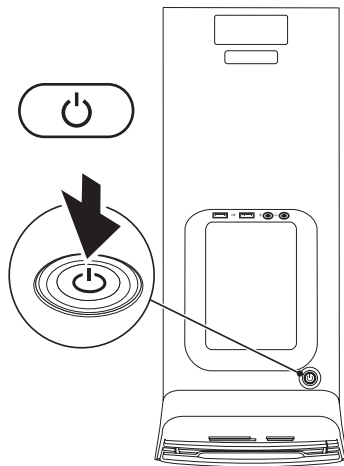

## Nyomja meg a bekapcsoló gombot



## A Microsoft Windows üzembeállítása

A Dell számítógépet gyárilag Microsoft® Windows® operációs rendszerrel konfigurálják. A Windows üzembe állításához az első alkalommal kövesse a képernyőn megjelenő utasításokat. Ezek a lépések kötelezők, és végrehajtásuk időt vesz igénybe. A Windows telepítő képernyők végigvezetik Önt a különféle műveleteken, beleértve a licencmegállapodás elfogadását, tulajdonságok beállítását és az internetcsatlakozás beállítását.

 **FIGYELMEZTETÉS: Ne szakítsa meg az operációs rendszer üzembe állítási műveletét. Ezzel a számítógép használhatatlanná válhat, és az operációs rendszert újra kell telepíteni.**

 **MEGJEGYZÉS:** A számítógép optimális teljesítménye érdekében javasoljuk, hogy töltsse le és telepítse a legfrissebb BIOS-t és illesztőprogramokat, amelyek rendelkezésre állnak a Dell Támogatás weboldalán a **support.dell.com** címen.

## Csatlakozás az internetre (opcionális)

Az internethez való csatlakozáshoz szüksége van egy külső modemes vagy hálózati kapcsolatra, valamint egy internetszolgáltatóra (ISP).

Ha az eredeti rendelésében USB modem vagy WLAN adapter nem szerepelt, akkor azokat megrendelheti a Dell-től a **www.dell.com** című weboldalon.

### Vezetékes csatlakozás kialakítása

- Amennyiben betárcsázós kapcsolatot használ, csatlakoztassa a telefonvonalat a külső USB modemre (opcionális) és a telefon fali aljzatába mielőtt megkezdje az internet kapcsolat beállítását.
- Amennyiben DSL vagy kábel/műholdas modemkapcsolatot használ, kérjen útmutatást a beállításhoz internetszolgáltatójától.

A vezetékes hálózati kapcsolat beállításához lásd az „Internet kapcsolat beállítása” című részt a 15. oldalon.

### Vezeték nélküli kapcsolat beállítása

 **MEGJEGYZÉS:** A vezeték nélküli router beállításhoz olvassa el a routerhez kapott dokumentációt.

Mielőtt a vezeték nélküli internetkapcsolatot használhatná, a számítógépet csatlakoztatnia kell a vezeték nélküli routerére.

Csatlakozás létrehozása a vezeték nélküli routerrel:

*Windows Vista®*

1. Mentsen el, és zárjon be minden nyitott fájlt, majd lépjen ki minden futó alkalmazásból.
2. Kattintson a következőre: **Start**  → **Kapcsolódás.**
3. Kövesse a kijelzőn megjelenő utasításokat az üzembe helyezés befejezéséhez.



## Windows® 7

1. Mentsen el, és zárjon be minden nyitott fájlt, majd lépjen ki minden futó alkalmazásból.
2. Kattintson a következőkre: **Start**  → **Vezérlőpult** → **Hálózat és internet** → **Hálózat és megosztási központ** → **Csatlakozás az internetre**.
3. Kövesse a kijelzőn megjelenő utasításokat az üzembe helyezés befejezéséhez.

## Internet kapcsolat beállítása

Az internetszolgáltatók és ajánlataik országonként változnak. A díjcsomagokra vonatkozó információkért forduljon az internetszolgáltatóhoz.

Amennyiben nem tud kapcsolódni az internethez, de a múltban sikeresen csatlakozott, akkor esetleg szolgáltatójánál van szolgáltatásleállítás. Lépjen kapcsolatba internetszolgáltatójával a szolgáltatás állapotának ellenőrzése céljából, vagy próbálja meg újra a csatlakozást később.

## A Studio XPS asztali számítógép üzembe állítása

Legyenek kéznél az ISP-re vonatkozó információi. Amennyiben nincsen internetszolgáltatója, a **Kapcsolódás az internethez varázsló** segítségével kereshet egyet.

*Windows Vista®*

 **MEGJEGYZÉS:** Az alábbi utasításokat a Windows alapértelmezett nézetéhez készítették, ezért lehetséges, hogy nem alkalmazhatók, ha a Dell™ számítógépünket a klasszikus Windows nézetre állítottuk be.



1. Mentsen el, és zárjon be minden nyitott fájlt, majd lépjen ki minden futó alkalmazásból.
2. Kattintson a **Start**  → **Vezérlőpult** menüpontjára.

3. Kattintson a következőkre: **Hálózat és internet** → **Hálózat és megosztási központ** → **Csatlakozás vagy hálózat beállítása** → **Csatlakozás az internetre**. A **Csatlakozás az internetre** ablak jelenik meg.

 **MEGJEGYZÉS:** Ha nem tudja, hogy melyik kapcsolódási típust kell kiválasztani, akkor kattintson a **Segítség** lehetőségre, vagy forduljon internetszolgáltatójához.

4. Kövesse a képernyőn megjelenő utasításokat, és a beállítás befejezéséhez használja az internetszolgáltatójától kapott beállítási információkat.

## Windows® 7



1. Mentsen el, és zárjon be minden nyitott fájlt, majd lépjen ki minden futó alkalmazásból.
  2. Kattintson a **Start**  → **Vezérlőpult** menüpontjára.
  3. Kattintson a következőkre: **Hálózat és internet** → **Hálózat és megosztási központ** → **Csatlakozás vagy hálózat beállítása** → **Csatlakozás az internetre**.  
A **Csatlakozás az internetre** ablak jelenik meg.
-  **MEGJEGYZÉS:** Ha nem tudja, hogy melyik kapcsolódási típust kell kiválasztani, akkor kattintson a **Segítség** lehetőségre, vagy forduljon internetszolgáltatójához.
4. Kövesse a képernyőn megjelenő utasításokat, és a beállítás befejezéséhez használja az internetszolgáltatójától kapott beállítási információkat.

# A Your Studio XPS számítógép használata

Ez a fejezet a Studio XPS™ 8000 asztali számítógépen rendelkezésre álló funkciókra vonatkozó információkat tartalmazza.

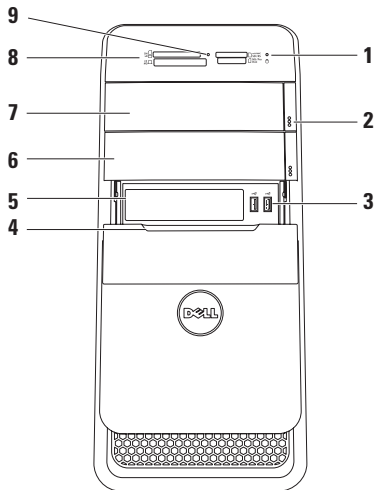
## Előnézeti funkciók



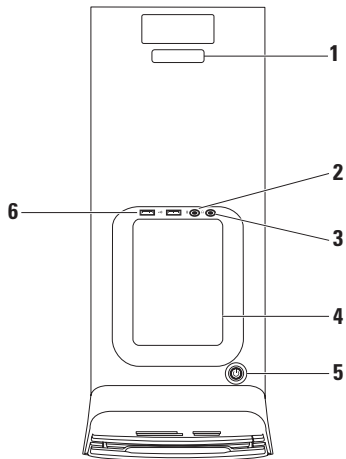

- 1  **Merevlemez aktivitás lámpa** — Világít, ha a számítógép adatokat olvas a merevlemezről vagy adatokat ír rá. A villogó fehér fény a merevlemez aktivitását jelzi.
- △ **FIGYELMEZTETÉS: Az adatok elvesztésének elkerülése érdekében, a számítógépet soha ne kapcsolja ki, amikor a merevlemez aktivitását jelző lámpa villog.**
- 2 **Optikai meghajtó kiadó gombok (2)** — A lemeztálca kiadásához nyomja meg a gomb alsó, megjelölt részét.
- 3  **USB 2.0 csatlakozók (2)** — Esetenként használt USB eszközök csatlakoztatására szolgál, mint a memóriakulcsok, digitális fényképezőgépek vagy MP3 lejátszók.
- 4 **FlexBay fedél** — A FlexBay nyílás fedele.
- 5 **FlexBay nyílás** — Támogat egy médiakártya olvasót vagy egy kiegészítő merevlemez-meghajtót.
- 6 **Opcionális optikai meghajtó rekesz** — Egy további optikai meghajtónak adhat helyet.
- 7 **Optikai meghajtó** — Szabvány méretű (12 cm) CD, DVD vagy Blu-ray Disc lemezeket játszik le és ír (opcionális).
- 8 **Médiakártya olvasó** — Gyors és kényelmes megoldást biztosít a médiakártyán tárolt digitális fényképek megtekintésére, zene és videók megtekintésére, illetve mindezek megosztására.
- 9 **Médiakártya olvasó jelzőfénye** — Jelzi, ha médiakártya van behelyezve.

## Hátulnézeti funkciók



**1 Szervizcímke és Express szervizkód** — A számítógép azonosítására használható, amikor a Dell Támogatás weboldalra látogat vagy a műszaki támogatást hívja.

**2  Vonal bemeneti (line-in) vagy mikrofon csatlakozó** — Csatlakoztatható mikrofon hang vagy audio kábel audio bemenethez.

**3  Fülhallgató csatlakozó** — A fülhallgató csatlakoztatására szolgál.  
**MEGJEGYZÉS:** Ha erősítővel ellátott hangszórót vagy hangrendszert szeretne csatlakoztatni, használja az audio kimeneti vagy az S/PDIF csatlakozót, amelyet a számítógép hátán talál.

**4 Tartozéktálcá** — Erre a tálcára helyezhetők eszközök vagy rögzíthetők kábelek.

**5  Bekapcsoló gomb és lámpa** — Megnyomásakor ki vagy be kapcsolja a gépet. A gomb közepén lévő lámpa jelzi a tápfeszültség állapotát:

- Nem világít — A számítógép vagy ki van kapcsolva, vagy nem kap tápfeszültséget.
- Folyamatos fehér — A számítógép be van kapcsolva.
- Folyamatos sárga — A számítógép energiatakarékos üzemmódban van, vagy probléma lehet a rendszer alaplappal vagy a tápellátással.
- Villogó sárga – Probléma lehet a rendszer alaplappal vagy a tápellátással.

**MEGJEGYZÉS:** A tápellátásra vonatkozó bővebb információért lásd: „Tápellátással kapcsolatos problémák“, 37. oldal.

- 6  **USB 2.0 csatlakozók (2)** —  
Esetenként használt USB eszközök csatlakoztatására szolgál, mint a memóriakulcsok, digitális fényképezőgépek vagy MP3 lejátszók.





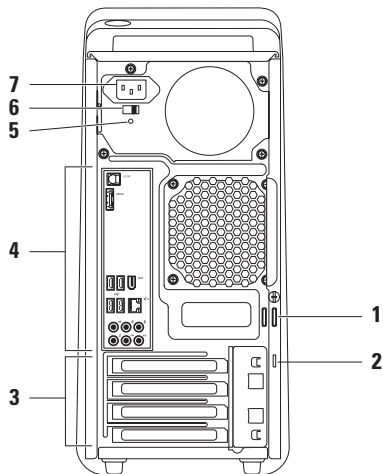



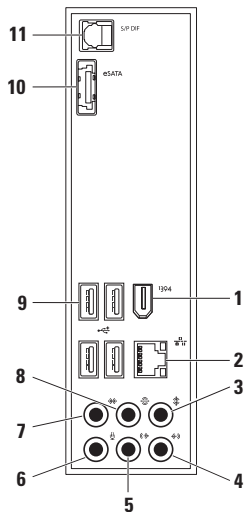

# Hátulnézet



- 1 Lakat gyűrűk** — A standard zár rögzítésére szolgál annak érdekében, hogy jogosulatlan személyek ne férhessenek a számítógép belsejéhez.
- 2 Biztonsági kábel nyílás** —  
A kereskedelmi forgalomban kapható lopásgátló eszköz csatlakoztatására szolgál.  
**MEGJEGYZÉS:** A zár használata előtt, ellenőrizze, hogy az kompatibilis-e a számítógépen lévő biztonsági kábel nyílással.
- 3 Bővítőártya nyílás** — Csatlakozók telepített PCI és PCI bővítőártyák számára.
- 4 Csatlakozók a hátsó panelen** — USB, audio vagy más eszközök csatlakoztatására szolgálnak.
- 5 Tápellátást jelző fény** — Jelzi, hogy rendelkezésre áll-e tápellátás.  
**MEGJEGYZÉS:** A tápellátást jelző fény nem mindegyik számítógépen áll rendelkezésre.
- 6 Feszültségválasztó kapcsoló** — Az adott területnek megfelelő feszültség kiválasztására szolgál.
- 7 Tápcsatlakozó** — A tápkábel csatlakoztatására szolgál. Ennek megjelenése változó lehet.

## Csatlakozók a hátsó panelen



-  **IEEE 1394 csatlakozó** — Olyan nagysebességű soros multimédia eszközök csatlakoztatására szolgál, mint a digitális kamerák.
-  **Hálózati csatlakozó és jelzőfény** — A számítógépet csatlakoztatja hálózatra vagy szélessávú eszközre. A hálózati működésjelző fény villog, ha a számítógép adatokat küld vagy fogad. A nagy volumenű hálózati forgalom hatására úgy tűnhet, hogy ez a lámpa folyamatosan világít.
-  **Középső/mélysugárzó csatlakozó** — A középső hangszóró vagy a mélysugárzó csatlakoztatására szolgál.
-  **Vonal bemeneti (line-in) csatlakozó** — Hangrögzítő vagy lejátszó eszközök csatlakoztatására szolgál, mint a mikrofon, kazetta lejátszó, CD lejátszó vagy VCR.
-  **Elülső L/R vonal kimeneti (line-out) csatlakozó** — A bal/jobb elülső hangszórók csatlakoztatására szolgál.
-  **Mikrofon csatlakozó** — Csatlakoztatható mikrofon hang vagy audio bemenethez hang vagy telefon program használatához.
-  **Oldalsó L/R surround csatlakozó** — A bal/jobb surround hangszórók csatlakoztatására szolgál.

- 8  **Hátsó L/R surround csatlakozó** — A hátsó bal/jobb surround hangszórók csatlakoztatására szolgál.
- 9  **USB 2.0 csatlakozó (4)** — USB eszközök csatlakoztatására szolgál, mint az egér, billentyűzet, nyomtató, külső meghajtó vagy MP3 lejátszó.
- 10  **eSATA csatlakozó** — Külső SATA tárolóeszközök csatlakoztatására szolgál.
- 11  **S/PDIF csatlakozó** — Erősítők vagy TV készülékek csatlakoztatására szolgál digitális audio továbbításához optikai digitális kábelen keresztül. Ez a formátum analóg átalakítási művelet nélkül továbbítja az audio jeleket.

## Szoftver funkciók

 **MEGJEGYZÉS:** Az ebben a fejezetben ismertetett funkciókra vonatkozó bővebb információkért lásd a *Dell Technology útmutatót* a merevlemezen vagy a Dell Support weboldalán a [support.dell.com/manuals](http://support.dell.com/manuals) címen.

### Hatékony és kommunikáció

A számítógép használható bemutatók, brosúrák, üdvözlőkártyák, szórólapok és munkafüzetek készítésére. Szerkesztheti továbbá a digitális fényképeit és képeit. A számítógépre telepített szoftvereket a megrendelésén ellenőrizheti.

Miután csatlakozott az internetre, weboldalakat érhet el, e-mail fiókot állíthat be, fájlokat tölthet fel és le.

### Szórakozás és multimédia

A számítógép használható videók megtekintésére, játékok játszására, saját CD-k lejátszására, zenehallgatásra, valamint rádióállomások hallgatására. Az optikai lemez meghajtója támogathatja a többszörös média formátumokat, beleértve a CD-ket, Blu-ray lemezeket (ha a vásárláskor ezt az opciót választotta), és DVD-ket.

Képeket és videókat tölthet le vagy másolhat át olyan hordozható eszközökről, mint a digitális fényképezőgépek vagy mobiltelefonok. Az opcionális szoftver alkalmazások lehetővé teszik a videó és a zene fájlok rendezését és létrehozását, amelyeket elmenthet lemezre, olyan hordozható eszközökre, mint az MP3 lejátszó, illetve közvetlenül lejátszható és megtekinthető a csatlakoztatott TV készüléken, kivetítőn vagy egyéb házimozzi rendszereken.

## Az asztal testreszabása

Az asztal testre szabható úgy, hogy módosítja a megjelenését, felbontását, a háttérképet, és az asztal egyéb funkcióit.

A képernyőtulajdonságok ablakának megjelenítése:

*Windows Vista*<sup>®</sup>

1. Kattintson az egér jobb gombjával az asztal egy szabad részén.
2. Kattintson a **Testreszabás** lehetőségre, ezzel megnyitja a **Megjelenés és hangok testreszabása** ablakot, és ott bővebb információt kap a testreszabási lehetőségekről.

*Windows*<sup>®</sup> 7

1. Kattintson az egér jobb gombjával az asztal egy szabad részén.
2. Kattintson a **Testreszabás** lehetőségre, ezzel megnyitja a **A számítógép megjelenésének és hangjainak módosítása** ablakot, és ott bővebb információt kap a testreszabási lehetőségekről.

## Dell Dock

A Dell Dock egy ikoncsoport, amely gyors hozzáférést biztosít a gyakran használt alkalmazásokhoz, fájlokhoz és mappákhoz. A Dock az alábbi módon tehető egyedivé:

- Ikonok hozzáadása vagy törlése
- A Dock színének és elhelyezkedésének megváltoztatása
- A kapcsolódó ikonok kategóriákba történő rendezése
- Az ikonok viselkedésének módosítása

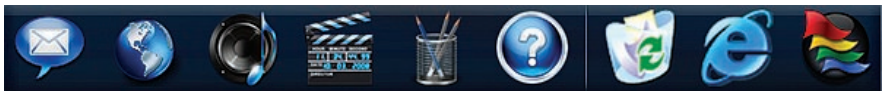



## Új kategória hozzáadása

1. Az egér jobb oldali gombjával kattintson a Dockra, kattintson a **Add** (Hozzáad)→ **Category** (Kategória) lehetőségre. Az **Add/Edit Category** (Hozzáadás/ Kategória szerkesztése) ablak jelenik meg.
2. A **Title** (Cím) mezőben adja meg a kategória nevét.
3. A **Select an image:** (Válasszon képet:) mezőben válasszon ikont a kategóriához.
4. Kattintson a **Save** (Mentés) lehetőségre.

## Ikon hozzáadása

Az egérrel húzza át az ikont a Dockra vagy a kategóriára.

## Kategória vagy ikon törlése

1. A Dockban az egér jobb oldali gombjával kattintson a kategóriára vagy az ikonra, majd kattintson a **Delete shortcut** (Ikon törlése) vagy a **Delete category** (Kategória törlése) lehetőségre.
2. Kövesse a kijelzőn megjelenő utasításokat.

## A Dock testreszabása

1. Kattintson az egér jobb gombjával az **Advanced Setting...** (Speciális beállítások...) lehetőségre.
2. A Dock testreszabásához válassza ki a kívánt opciót.

### A számítógép energiabeállításainak testreszabása

A számítógép tápellátási beállításait az operációs rendszer tápellátási opcióinak konfigurálásával módosíthatja. A Dell számítógépen telepített Microsoft® Windows® operációs rendszer az alábbi három opciót biztosítja:

#### *Windows Vista®*

- **Dell által javasolt** — A legnagyobb teljesítményt nyújtja mikor szükség van rá és energiát takarít meg inaktív állapotban.
- **Energiatakarékos** — Ez a tápellátási opció energiát takarít meg azáltal, hogy csökkenti a rendszer teljesítményét annak érdekében, hogy maximalizálja a számítógép élettartamát és csökkenti a számítógép energiafogyasztását.

- **Nagy teljesítmény** — A legmagasabb teljesítményt nyújtja a hordozható számítógépen a processzor sebességének állításával és a rendszer-teljesítmények maximalizálásával.

#### *Windows® 7*

- **Energiatakarékos** — Ez a tápellátási opció energiát takarít meg azáltal, hogy csökkenti a rendszer teljesítményét annak érdekében, hogy maximalizálja a számítógép élettartamát és csökkenti a számítógép energiafogyasztását.
- **Kiegyensúlyozott (javasolt)** — Ez az opció automatikusan kiegyensúlyozza a számítógép teljesítményét a megfelelő hardver energiafogyasztásának beállításával.

## Információk átvitele egy új számítógépre

Windows Vista®

 **MEGJEGYZÉS:** Az alábbi lépéseket a Windows alapértelmezett nézetéhez készítették, ezért lehetséges, hogy nem alkalmazhatók, ha a Dell™ számítógépünket a klasszikus Windows nézetre állítottuk be.

1. Kattintson a következőkre: **Start**  → **Vezérlőpult** → **Rendszer és karbantartás** → **Üdvözlő központ** → **Fájlok és beállítások átvitele**.  
Ha a **Felhasználói fiók felügyelete** ablak jelenik meg, kattontson a **Folytatás** gombra.
2. Kövesse a **Windows Easy Transfer** varázsló utasításait.

Windows® 7

1. Kattintson a **Start**  → **Vezérlőpult** menüpontjára.
2. A keresőmezőbe írja be, hogy **Átvitel**, majd kattintson a **Fájlok továbbítása másik számítógépről** lehetőségre.
3. Kövesse a **Windows Easy Transfer** varázsló utasításait.

## Az adatok biztonsági mentése

Javasolt, hogy a fájljairól és mappáiról rendszeresen készítsen biztonsági mentést a számítógépére. A fájlok biztonsági mentése:

Windows Vista®

1. Kattintson a következőkre: **Start**  → **Vezérlőpult** → **Rendszer és karbantartás** → **Biztonsági mentés és visszaállítás központ** → **Fájlok biztonsági mentése**.  
Ha a **Felhasználói fiók felügyelete** ablak jelenik meg, kattontson a **Folytatás** gombra.

## A Your Studio XPS számítógép használata

 **MEGJEGYZÉS:** A Windows Vista bizonyos kiadásai lehetőségeket biztosítanak a számítógép biztonsági mentésére.

2. Kövesse a **Fájlok biztonsági mentése** varázsló utasításait.

### Windows® 7

1. Kattintson a **Start**  → **Vezérlőpult** → **Biztonsági mentés és visszaállítás** menüpontjára.

2. Kattintson a **Biztonsági mentés beállítása...** lehetőségre.

3. Kövesse a **Biztonsági mentés konfigurálása** varázsló utasításait.

# Problémák megoldása

Ez a rész hibaelhárítási információkat tartalmaz a számítógépre vonatkozóan. Ha az alábbi utasításokat követve nem tudja megoldani a problémát lásd: „A támogató eszköz használata“, 42. oldal, vagy „A Dell elérhetőségei“, 67. oldal.

## Hangjelzés kódok

Ha hibák vagy problémák merülnek fel, indításkor a számítógép hangjelzéseket adhat. Ezek a hangjelzések, azaz hangkódok azonosítják a problémát. Írja le a hibakódot, és forduljon a Dellhez (lásd: „A Dell elérhetőségei“, 67. oldal).

Hangjelzés kódok	Lehetőséges probléma
Egy	Lehetséges alaplap hiba - BIOS ROM ellenőrzőösszeg hiba
Kettő	Nem érzékelhető RAM <b>MEGJEGYZÉS:</b> A most telepített vagy cserélt memóriamodult, győződjön meg arról, hogy a memóriamodul megfelelően illeszkedik-e.
Három	Valószínű alaplap hiba - Chipkészlet hiba
Négy	RAM olvasási/írási hiba
Öt	Valós idejű óra hiba
Hat	Videokártya vagy chip hiba
Hét	Processzor hiba

# Hálózati problémák

## Vezeték nélküli kapcsolatok

### Ha a hálózati kapcsolat elveszett —

A vezeték nélküli router offline állapotban van vagy a vezeték nélküli funkció nincs engedélyezve a számítógépén.

- Ellenőrizze, hogy a vezeték nélküli router be van-e kapcsolva, és csatlakozik-e adatforráshoz (kábeles modem vagy hálózati csomópont).
- Állítsa vissza a kapcsolatot a vezeték nélküli routerrel (lásd a „Vezeték nélküli kapcsolat beállításai” című részt a 14. oldalon).

## Vezetékes kapcsolatok

### Ha a hálózati kapcsolat megszakadt —

- Ellenőrizze, hogy a kábel megfelelően csatlakozik-e és nem sérült.
- Ellenőrizze a kapcsolat integritás jelzőfényét.

A hálózati csatlakozón lévő beépített kapcsolat integritás jelzőlámpája segít ellenőrizni, hogy a kapcsolat működik-e és az alábbi állapotokról ad információkat:

- Nem világít — A számítógép nem érzékel fizikai kapcsolatot a számítógép-hálózathoz.
- Folyamatos zöld — Jó a kapcsolat egy 10/100 Mbps sebességű számítógép-hálózat és a számítógép között.
- Folyamatos narancssárga — Jó a kapcsolat egy 1000 Mbps sebességű számítógép-hálózat és a számítógép között.



**MEGJEGYZÉS:** A hálózati csatlakozón lévő kapcsolat integritás jelzőlámpa csak a vezetékes csatlakozásra érvényes. A kapcsolat integritás jelzőlámpa nem szolgál információkkal a vezeték nélküli kapcsolatra vonatkozóan.

## Tápellátással kapcsolatos problémák

### Ha az üzemjelző fény nem világít —

A számítógép ki van kapcsolva vagy nem kap tápellátást.

- A tápkábelt dugja vissza a számítógép tápellátó aljzatába és csatlakoztassa a hálózati feszültségre.
- Ha a számítógép egy hosszabbítás elosztóra van csatlakoztatva, akkor gondoskodjunk róla, hogy az elosztó be legyen dugva a hálózati dugaszoló aljzatba és az elosztó be legyen kapcsolva. A feszültségvédő készülékeket, elosztókat és a hosszabbító kábeleket kiiktatva ellenőrizze, hogy a számítógép megfelelően működik-e.
- Ellenőrizze, hogy a hálózati csatlakozó megfelelően működik-e egy másik készülékkel, például egy lámpával.

- Ellenőrizze, hogy a számítógép hátán található tápellátást jelző fény világít-e. Ha a jelzőfény nem világít, akkor probléma lehet a tápellátással vagy a tápkábelrel.

Ha a probléma továbbra is fennáll, forduljon a Dellhez (lásd: „A Dell elérhetőségei”, 67. oldal).

### Ha az üzemjelző fény folyamatosan fehér színnel világít és a számítógép nem reagál —

A kijelző nem csatlakozik vagy nincs bekapcsolva. Ellenőrizze, hogy a kijelző megfelelően csatlakozik-e, kapcsolja ki, majd újra be.

### Ha a tápfeszültség jelzőlámpa egyenletes sárga fényel világít —

- A számítógép energiatakarékos vagy készenléti üzemmódban van. Nyomjunk meg egy billentyűt a billentyűzeten, mozgassuk az egeret, vagy nyomjuk meg a tápfeszültség gombot a normális működés folytatásához.

## Problémák megoldása

- Probléma lehet a rendszer alaplappal vagy a tápellátással. Segítségért forduljon a Dellhez (lásd: „A Dell elérhetőségei”, 67. oldal).

**Ha az üzemjelző fény narancssárga fényvel villog** — Probléma lehet a rendszer alaplappal.

Segítségért forduljon a Dellhez (lásd: „A Dell elérhetőségei”, 67. oldal).

**Ha olyan interferenciát tapasztal, amely zavarja a vételt a számítógépen** — Olyan jel okoz interferenciát, amely megszakítja vagy blokkolja más jelek vételét. Az interferencia esetleges okai lehetnek:

- A tápkábel, a billentyűzet és az egér hosszabbítókábelei.
- Túl sok készülék csatlakozik egy elosztóra.
- Több elosztó csatlakozik egy hálózati csatlakozóra.

## Memóriaproblémák

**Ha nem elegendő memóriára utaló üzenetet kap** —

- Mentsen el és zárjon be minden nyitott fájlt és lépjen ki minden futó, de nem használt programból, hátha ez megoldja a problémát.
- A minimális memóriaigényeket lásd a szoftver dokumentációban. Amennyiben szükséges, telepítsen még memóriát (Lásd a *Szervizelési kézikönyvet* a Dell Support honlapon a **support.dell.com/manuals** címen).
- Helyezze be újra a memóriákat (Lásd a *Szervizelési kézikönyvet* a Dell Support honlapon a **support.dell.com/manuals** címen) hogy biztos legyen benne, hogy a számítógép kommunikál a memóriákkal.



**Ha más memóriaproblémát tapasztal —**

- Győződjön meg róla, hogy betartja a memória beszerelésére vonatkozó útmutatásokat (lásd a *Szervizelési kézikönyvet* a Dell Support honlapon a **support.dell.com/manuals** címen).
- Ellenőrizze, hogy a memóriamodul kompatibilis-e a számítógéppel. Az Ön számítógépe a DDR3 memóriát támogatja. A támogatott memóriatípusokra vonatkozó információkért lásd az „Alapvető műszaki adatok” című részt az 71. oldalon.
- Futtassa a Dell Diagnostics programot (lásd a „Dell Diagnostics” című részt a 46. oldalon).
- Helyezze be újra a memóriákat (Lásd a *Szervizelési kézikönyvet* a Dell Support honlapon a **support.dell.com/manuals** címen) hogy biztos legyen benne, hogy a számítógép kommunikál a memóriákkal.

**Lefagyások és szoftver problémák****Ha a számítógép nem indul el —**

Ellenőrizze, hogy a tápkábel megfelelően csatlakozik-e a számítógépre, illetve a elektromos aljzatra.

**Egy program nem reagál —** Zárja be a programot:

1. Nyomja meg egyszerre a <Ctrl><Shift><Esc> billentyűket.
2. Kattintson az **Alkalmazások** lehetőségre.
3. Kattintson a programra, amely nem válaszol.
4. Kattintson a **Feladat befejezése** gombra.

**Ha egy program rendszeresen lefagy —**

Ellenőrizze a szoftver dokumentációját. Szükség esetén távolítsa el, majd telepítse újra a programot.

 **MEGJEGYZÉS:** A szoftverek rendszerint rendelkeznek a telepítési utasításokat tartalmazó dokumentációval, vagy a CD-vel.

**Ha a számítógép nem reagál, vagy teljesen kék színű képernyő jelenik meg —**

 **FIGYELMEZTETÉS:** Ha az operációs rendszert nem tudja szabályosan leállítani, adatokat veszthet.

Ha a számítógép a billentyűzetre vagy az egér mozgatására nem reagál, a tápellátás gombot 8 - 10 másodpercig nyomva tartva kapcsolja ki a számítógépet. Ezután indítsa újra.

**A program régebbi Microsoft® Windows® operációs rendszerhez készült —**

Futassa a Program kompatibilitás varázslót  
A Program-kompatibilitás varázsló úgy konfigurálja a programot, hogy az egy korábbi ® Windows® operációs rendszerhez hasonló környezetben is futhasson.

*Windows Vista®*

1. Kattintson a **Start**  → **Vezérlőpult** → **Programok** → **Használjon egy régebbi programot a Windows jelen változatával funkcióra.**
2. Az üdvözlő képernyőn kattintson a **Tovább** gombra.
3. Kövesse a kijelzőn megjelenő utasításokat.

*Windows® 7*

1. Kattintson a **Start** gombra .
2. A kereső mezőbe írja be a Régebbi program használata a Windows ezen változatával szöveget és nyomja meg az <Enter> gombot.
3. Kövesse a **Program kompatibilitás** varázsló utasításait.

### Ha más szoftverproblémát tapasztal —

- Azonnal készítsen biztonsági mentést a fájljairól.
- Vírusirtó programmal vizsgálja át a merevlemez vagy a CD-eket.
- Mentsen el és zárjon be minden nyitott fájlt vagy programot, majd a **Start**  menün keresztül állítsa le a számítógépet.
- Hibaelhárítási információkért tanulmányozza át a szoftver dokumentációját, vagy lépjen kapcsolatba a gyártóval:
  - Győződjön meg róla, hogy a program kompatibilis a számítógépére telepített operációs rendszerrel.
  - Győződjön meg arról, hogy a számítógép megfelel a szoftver futtatásához szükséges minimális hardverkövetelményeknek. További információkért olvassa el a szoftver dokumentációját.

- Győződjön meg róla, hogy a program telepítése és konfigurációja megfelelő.
- Ellenőrizze, hogy az eszköz illesztőprogramok nem ütköznek a programmal.
- Szükség esetén távolítsa el, majd telepítse újra a programot.

# A Support Tools használata

## Dell támogatási központ

A Dell Support Center (Dell támogatási központ) segít megtalálni a szerviz-, támogatás- és rendszerspecifikus információkat.

Az alkalmazás elindításához kattintson a tálcán lévő  ikonra.

A **Dell Support Center** (Dell támogatási központ) weboldala megjeleníti a számítógép modellszámát, szervizcímekjét és szerviz kapcsolattartási információit.

A honlap hivatkozásokat tartalmaz az alábbiak eléréséhez:

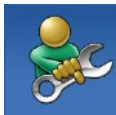

### Önsegítő eszközök

(Hibaelhárítás, Biztonság, Rendszerteljesítmény, Hálózat/Internet, Biztonsági mentés/Visszaállítás és Windows operációs rendszer)



### Figyelmeztetések

(a számítógéppel kapcsolatos műszaki támogatási figyelmeztetések)



**Segítség a Dell-től** (Műszaki támogatás a DellConnect™-tel, Ügyfélszolgálat, Oktatás és oktatóanyagok, „Hogyan kell” sűgó a Dell™-lel telefonon keresztül és Online vizsgálat a PC CheckUp-pal)



### A rendszerről

(Rendszerdokumentáció,  
Jótállási információk,  
Rendszerinformációk,  
Frissítések és tartozékok)

A **Dell Support Center** (Dell támogatási központ)-re és a rendelkezésre állót támogató eszközökre vonatkozó bővebb információért a [support.dell.com/manuals](http://support.dell.com/manuals) weboldalon kattintson a **Szolgáltatások** fülre.

## Rendszerüzenetek

Ha a számítógép problémát vagy hibát érzékel, rendszerüzenetet jeleníthet meg, amely segít a probléma okának azonosításában, illetve a problémát megoldó lépés megállapításában.

**MEGJEGYZÉS:** Ha olyan üzenetet kapott, amely nem szerepel az alábbi példák között, akkor vagy az operációs rendszer vagy az üzenet feltűnésekor futó program dokumentációjában keresse a hibaüzenetet.

**Alert! Previous attempts at booting this system have failed at checkpoint [nnnn]. For help in resolving this problem, please note this checkpoint and contact Dell Technical Support (VIGYÁZAT! Az előző indítási kísérletnél ez a rendszer a(z) [nnnn] ellenőrzési pontnál meghibásodott. Ha a probléma megoldásához segítséget akar, akkor kérjük, jegyezze fel ezt az ellenőrző pontot, és forduljon a Dell Műszaki Támogatáshoz)** — A számítógépnek nem sikerült befejeznie a rendszerbetöltő rutint három egymást követő alkalommal ugyanazon hiba miatt, segítségért „Kapcsolatfelfétel a Dell-lel” című részt az 67. oldalon.

**CMOS checksum error (CMOS ellenőrző összeg hiba)** — Valószínű alaplap hiba vagy az RTC akkumulátor gyenge. Cserélje ki az elemet. Lásd a *Szervizelési kézikönyvet* a Dell Support weboldalán a **support.dell.com/manuals** címen, vagy segítségért lásd a „A Dell elérhetőségei” című részt az 67. oldalon.

**CPU fan failure (CPU ventilátor hiba)** — A CPU ventilátor meghibásodott. Cserélje ki a CPU ventilátort. Segítségért lásd a *Szervizelési kézikönyvet* a Dell Támogatás honlapon a **support.dell.com/manuals** honlapon.

**Hard-disk drive failure (Merevlemez-meghajtó olvasási hiba)** — Lehetséges merevlemez-meghajtó hiba a HDD POST közben. Segítségért lásd a „A Dell elérhetőségei” című részt az 67. oldalon.

**Hard-disk drive read failure (Merevlemez-meghajtó olvasási hiba)** — Lehetséges merevlemez-meghajtó hiba a HDD indítási teszt közben. Segítségért lásd a „A Dell elérhetőségei” című részt az 67. oldalon.

**Keyboard failure (Billentyűzet hiba)** — Cserélje le a billentyűzetet vagy ellenőrizze a kábelt meglazult csatlakozások tekintetében.

**No boot device available (Nem áll rendelkezésre rendszerbetöltő eszköz)** — A merevlemezen nincs indítható partíció, a merevlemez-meghajtó kábele meglazult vagy nincs indítható eszköz.

- Ha a merevlemez-meghajtó a rendszerindító eszköz, gondoskodjon arról, hogy a kábelek csatlakoztatva legyenek, és arról, hogy a meghajtó megfelelően telepítve, illetve partícionálva legyen, mint rendszerindító eszköz.

- Lépjen be a rendszerbeállítás menübe, és győződjön meg arról, hogy az indítási sorrend információ helyes. Segítségért lásd a *Szervizelési kézikönyvet* a Dell Támogatás honlapon a [support.dell.com/manuals](http://support.dell.com/manuals) honlapon.

**No timer tick interrupt (Nincs órajel megszakítás)** — Az alaplapon lévő egyik chip vagy az alaplap hibásodott meg. Lásd a *Szervizelési kézikönyvet* a Dell Support weboldalán a [support.dell.com/manuals](http://support.dell.com/manuals) címen, vagy segítségért lásd a „A Dell elérhetőségei” című részt az 67. oldalon.

**USB over current error (USB túlfeszültség hiba)** — Csatlakoztassa le az USB eszközt. Az USB eszköznek nagyobb feszültségre van szüksége a megfelelő működéshez. Az USB eszközre csatlakoztasson külső tápellátást, vagy ha az USB eszköz két kábellel rendelkezik, csatlakoztassa mindkettőt.

**NOTICE - Hard Drive SELF MONITORING SYSTEM has reported that a parameter has exceeded its normal operating range. Dell recommends that you back up your data regularly. A parameter out of range may or may not indicate a potential hard drive problem (Megjegyzés - A merevlemez ÖNELLENŐRZŐ RENDSZERE jelentette, hogy egy paraméter a normális határokon kívül van. A Dell ajánlja, hogy adatait rendszeresen mentse el. Egy tartományon kívül eső paraméter nem feltétlenül jelez potenciális merevlemez problémát)** — S.M.A.R.T hiba, lehetséges merevlemez-meghajtó hiba. Segítségért lásd a „A Dell elérhetőségei” című részt az 67. oldalon.

## Hardver hibaelhárítás

Ha az operációs rendszer beállításakor egy eszközt nem észlel a rendszer, vagy konfigurálását nem találja megfelelőnek, a **Hardverhiba-elhárító** segítségével feloldhatja az összeférhetetlenséget.



A hardver-hibaelhárító indítása:

1. Kattintson a **Start**  → **Súgó és támogatás** elemre.
2. Gépelje be a keresőmezőbe, hogy *hardverhiba-elhárító* majd nyomja meg az <Enter> billentyűt a keresés elindításához.
3. A keresés eredményei közül válassza ki a problémát legmegfelelőbbben leíró opciót a további hibaelhárító lépések követéséhez.

## Dell-diagnosztika

Ha problémája támad a számítógéppel, végezze el a „Lefagyások és szoftver problémák” című részben 39. oldal ismertetett ellenőrzéseket, futtassa a Dell-diagnosztikát, és csak ezután forduljon a Dellhez műszaki segítségnyújtásért.

Mielőtt nekiállna, ajánlott kinyomtatnia a lépéseket.

-  **MEGJEGYZÉS:** A Dell Diagnostics kizárólag Dell számítógépeken működik.
-  **MEGJEGYZÉS:** Az illesztő- és segédprogramokat tartalmazó *Drivers and Utilities* lemez opcionális, ezért elképzelhető, hogy nem része számítógépe alaptartozékainak.



Lásd a Rendszerbeállítás szakaszt a *Szervizelési kézikönyvben* hogy ellenőrizze a számítógép konfigurációs információit és hogy meggyőződjön róla, hogy a tesztelni kívánt eszköz megjelenik és aktív.

A Dell Diagnostics programot indítsa el a merevlemezről, vagy a *Drivers and Utilities* lemezről.

## A Dell Diagnostics indítása a merevlemezről

A Dell Diagnostics a merevlemez egy rejtett diagnosztikai segédprogram partíciójában található.

 **MEGJEGYZÉS:** Ha a számítógép képernyője üres marad, lásd a „A Dell elérhetőségei” című részt a 67. oldalon.

1. Győződjön meg róla, hogy a számítógép megfelelően működő elektromos aljzathoz csatlakozik.

2. Kapcsolja be (vagy indítsa újra) a számítógépet.
3. Amikor a DELL™ embléma megjelenik, azonnal nyomja meg az <F12> billentyűt. Válassza ki a **Diagnostics** elemet az indító menün, majd nyomja meg az <Enter> gombot.

 **MEGJEGYZÉS:** Ha túl sokáig vár és megjelenik az operációs rendszer logója, várjon tovább, amíg meg nem jelenik a Microsoft® Windows® asztal, ezután kapcsolja ki a számítógépet és próbálkozzon újra.

 **MEGJEGYZÉS:** Ha arra figyelmeztető üzenetet lát, hogy nem található a diagnosztikai segédprogramok partíciója, kövesse a képernyőn megjelenő utasításokat a Dell Diagnostics programnak a *Drivers and Utilities* lemezről történő futtatásához.

## A Support Tools használata

*Az indítás előtti önfelmérés (PSA) meghívásakor:*

- a. A PSA elindítja a tesztet.
- b. Ha a PSA sikeresen befejeződött, az alábbi üzenet jelenik meg:  
`„No problems have been found with this system so far. Do you want to run the remaining memory tests? This will take about 30 minutes or more. Do you want to continue? (Recommended) .”`(Nem található probléma ezzel a rendszerrel kapcsolatban Kívánja folytatni a többi memória tesztet? Ez körülbelül 30 percet vagy több időt vesz igénybe. Folytatni kívánja? (Javasolt).)

- c. Ha memóriaproblémákat tapasztal, nyomja meg <y> billentyűt, vagy ha nem, nyomja meg a <n> billentyűt. A következő üzenet jelenik meg:  
`„Booting Dell Diagnostic Utility Partition. Press any key to continue.”` (A Dell Diagnostic Utility Partition indítása. A továbblépéshez nyomja le bármelyik billentyűt.)
- d. A **Choose An Option** (Válasszon opciót) ablak megnyitásához nyomja meg bármely billentyűt.

*Ha a PSA nem indul el:*

A Dell Diagnostics a merevlemez segédprogram-partíciójáról történő elindításához nyomjon meg egy billentyűt, és lépjen a **Choose An Option** (Válasszon opciót) ablakba.

4. Válassza ki a tesztet, amit le akar futtatni.

5. Ha egy teszt során probléma merült fel, megjelenik egy üzenet a hibakóddal és a probléma leírásával. Írja le a hibakódot, és ha a probléma továbbra is fennáll, forduljon a Dellhez (lásd: „A Dell elérhetőségei”, 67. oldal).

 **MEGJEGYZÉS:** A számítógép szervizcímkéje minden tesztképernyő tetején megtalálható. Amikor felhívja a Dellt, a műszaki támogatást ellátó munkatársak meg fogják kérdezni a szervizcímké adatait.

6. A tesztek végrehajtása után zárja be a tesztképernyőt, ha vissza kíván térni a **Choose An Option** (Válasszon opciót) ablakhoz.

A kilépéshez a Dell Diagnostics programból, és a számítógép újraindításához tekintson a **Exit** (Kilépés) gombra.

## A Dell Diagnostics indítása a Drivers and Utilities lemezről

1. Helyezze be a *Drivers and Utilities* lemezt.
2. Kapcsolja ki, majd indítsa újra a számítógépet. Amikor megjelenik a DELL embléma, azonnal nyomja meg az <F12> billentyűt.

 **MEGJEGYZÉS:** Ha túl sokáig vár és megjelenik az operációs rendszer logója, várjon tovább, amíg meg nem jelenik a Microsoft® Windows® asztal, ezután kapcsolja ki a számítógépet és próbálkozzon újra.

 **MEGJEGYZÉS:** Az alábbi lépések csak egyszer változtatják meg az indítási szekvenciát. A következő indítás alkalmával a számítógép a rendszerbeállításokban megadott eszközöknek megfelelően indul el.

## A Support Tools használata

- Amikor megjelenik az indítóeszközök listája, jelölje ki a **CD/DVD/CD-RW** meghajtót, majd nyomja le az <Enter> billentyűt.
  - A megjelenő menün válassza ki a **Boot from CD-ROM** (CD-ROM-ról történő indításhoz) lehetőséget, és nyomja meg az <Enter> gombot.
  - Nyomja meg az 1-es gombot a CD menü elindításához, majd nyomja meg az <Enter> gombot a folytatáshoz.
  - Jelölje ki a **Run the 32 Bit Dell Diagnostics** (32-bites Dell-diagnosztika futtatása) parancsot. Ha több verzió is fel van sorolva, válassza a számítógépének megfelelőt.
  - Válassza ki a tesztet, amit le akar futtatni.
  - Ha egy teszt során probléma merült fel, megjelenik egy üzenet a hibakóddal és a probléma leírásával. Írja le a hibakódot, és ha a probléma továbbra is fennáll, forduljon a Dellhez (lásd: „A Dell elérhetőségei”, 67. oldal).
-  **MEGJEGYZÉS:** A számítógép szervizcímkeje minden tesztképernyő tetején megtalálható. Amikor felhívja a Dellt, a műszaki támogatást ellátó munkatársak meg fogják kérdezni a szervizcímke adatait.
- A tesztek végrehajtása után zárja be a tesztképernyőt, ha vissza kíván térni a **Choose An Option** (Válasszon opciót) ablakhoz. A kilépéshez a Dell Diagnostics programból, és a számítógép újraindításához tekintson a **Exit** (Kilépés) gombra.
  - Távolítsa el a *Drivers and Utilities* lemezt.

# Az operációs rendszer visszaállítása

Az operációs rendszert a következő módokon állíthatja vissza:

- A Rendszer-visszaállítás visszaállítja számítógépét egy korábbi működőképes állapotra az adatfájlok érintetlenül hagyása mellett. Az operációs rendszer visszaállítása és az adatfájlok megőrzése érdekében először ezt a szolgáltatást használja.
- A Dell DataSafe Local Backup visszaállítja a merevlemezét a Studio XPS vásárlása pillanatának megfelelő működési állapotba. Ezt azt opciót csak abban az esetben használja, ha a rendszer-visszaállítás nem oldotta meg a problémát.
- A Dell Factory Image Restore visszaállítja a merevlemezét a Studio XPS vásárlása pillanatának megfelelő működési állapotba. Ez a segédprogram végleg töröl minden adatot a merevlemezről, és eltávolít minden programot, amelyet Ön a számítógép kézhezvétele óta telepített. A Dell Factory Image Restore szolgáltatást csak abban az esetben használja, ha a rendszer-visszaállítás nem oldotta meg az operációs rendszer problémáját.
- Amennyiben Operációs rendszer lemezt kapott a számítógéphez, annak használatával is visszaállíthatja az operációs rendszert. Azonban az Operációs rendszer lemez használata is töröl minden adatot a merevlemezről. A lemezt csak abban az esetben használja, ha a rendszer-visszaállítás nem oldotta meg az operációs rendszer problémáját.

## Rendszer-visszaállítás

A Windows operációs rendszer rendszer-visszaállítás funkciója segítségével a számítógép visszaállítható egy korábbi, működőképes állapotra (az adatfájlok érintése nélkül), ha a hardverben, szoftverben vagy más rendszerbeállításban történt módosítás miatt a rendszer nemkívánatos működési állapotba került. A rendszer-visszaállítás bármely módosítása a számítógépen teljes mértékben visszafordítható.

 **FIGYELMEZTETÉS:** Az adatfájlokról rendszeresen készítsen biztonsági másolatot. A rendszer-visszaállítás nem követi nyomon az adatfájlokat és nem is állítja helyre őket.

 **MEGJEGYZÉS:** A jelen dokumentumban szereplő eljárásokat a Windows alapértelmezett nézetéhez készítették, ezért lehetséges, hogy nem alkalmazhatók, ha a Dell™ számítógépünket a klasszikus Windows nézetre állítottuk be.

## A rendszer-visszaállítás indítása

1. Kattintson a **Start**  gombra.
2. A **Keresés indítása** mezőbe írja be, hogy *Rendszer-visszaállítás*, majd nyomja meg az <Enter> billentyűt.

 **MEGJEGYZÉS:** Megjelenhet a **Felhasználói fiók felügyelete** ablak. Ha Ön rendszergazda a számítógépen, akkor kattintson a **Folytatás**; gombra, egyébként pedig forduljon a rendszergazdához, hogy folytassa az elkezdett tevékenységet.

3. Kattintson a **Tovább** gombra, és kövesse a képernyőn megjelenő további utasításokat.

Abban az esetben, ha a rendszer-visszaállítás nem oldotta meg a problémát, visszavonhatja a legutolsó rendszer-visszaállítást.

## Az utolsó rendszer-visszaállítás visszavonása

 **MEGJEGYZÉS:** Az utolsó rendszer-visszaállítás visszavonása előtt mentsen el és zárjon be minden nyitott fájlt, és lépjen ki minden futó programból. A rendszer teljes visszaállításáig ne módosítson, nyisson meg vagy töröljön fájlokat vagy programokat.

1. Kattintson a **Start**  gombra.
2. A **Keresés indítása** mezőbe írja be, hogy `Rendszer-visszaállítás`, majd nyomja meg az <Enter> billentyűt.
3. Kattintson az **Utolsó visszaállítás visszavonása** lehetőségre majd kattintson a **Tovább** gombra.

## Dell DataSafe Local Backup

 **MEGJEGYZÉS:** A Dell DataSafe Local Backup szolgáltatás nem áll rendelkezésre minden régióban.

A Dell DataSafe Local Backup egy biztonsági mentés készítő és visszaállító alkalmazás, amely visszaállítja a számítógépet vírustámadás, véletlenszerű fájl vagy mappa törlés, illetve a merevlemez összeomlása esetén.

Ez az alkalmazás az alábbiakat teszi lehetővé:

- Fájlok és mappák visszaállítása
- A merevlemez operációs rendszerének visszaállítása a számítógép vásárlása pillanatának megfelelő működési állapotba a személyes fájlok és adatok törlése nélkül

## Az operációs rendszer visszaállítása

Biztonsági mentések ütemezése:

1. Kattintson a tálcán lévő Dell DataSafe Local ikonra .
2. A számítógépen lévő összes adat automatikus mentésének ütemezéséhez válassza a **Full System Backup** (A rendszer teljes biztonsági mentése) lehetőséget.

Az adatok visszaállítása:

1. Kapcsolja ki a számítógépet.
2. Távolítson el minden, nemrég telepített hardvert, és csatlakoztassa le minden eszközt, mint az USB meghajtó, nyomtató stb.

 **MEGJEGYZÉS:** Ne csatlakoztassa le a kijelzőt, billentyűzetet, egeret és a tápkábelt.

3. Kapcsolja be a számítógépet.

4. Amikor a DELL embléma megjelenik, nyomja meg az <F8> billentyűt többször egymás után a **Advanced Boot Options** (Speciális rendszerindítási beállítások) ablak megjelenéséig.

 **MEGJEGYZÉS:** Ha túl sokáig vár és megjelenik az operációs rendszer logója, várjon tovább, amíg meg nem jelenik a Microsoft® Windows® asztal, ezután kapcsolja ki a számítógépet és próbálkozzon újra.

5. Válassza a **Repair Your Computer** (Számítógép javítása) lehetőséget.
6. Válassza a **Dell Factory Image Recovery and DataSafe Options** (Dell gyári lemezkép visszaállítása és DataSafe opciók) lehetőséget, és kövesse a képernyőn megjelenő utasításokat.



 **MEGJEGYZÉS:** A visszaállítás időtartama a visszaállítandó adat mennyiségétől függ.

 **MEGJEGYZÉS:** Bővebb információért lásd a 353560 számú adatbázis cikket a Dell Támogatás weboldalán a [support.dell.com](http://support.dell.com) címen.

## Dell gyári lemezkép visszaállítása

 **FIGYELMEZTETÉS:** A Dell PC Factory Image Restore szolgáltatás véglegesen töröl minden adatot a merevlemezről, eltávolít minden olyan programot és illesztőprogramot, amit Ön a számítógép átvétele óta telepített. Ha módja van rá, készítsen biztonsági mentést az adatokról e szolgáltatások használata előtt. A Dell Factory Image Restore szolgáltatást csak abban az esetben

**használja, ha a rendszer-visszaállítás nem oldotta meg az operációs rendszer problémáját.**

 **MEGJEGYZÉS:** A Dell Factory Image Restore egyes országokban és számítógépeken lehet hogy nem elérhető.

Használja a Dell Factory Image Restore szolgáltatás csak mint utolsó módszert az operációs rendszer visszaállítására. Ezek a szolgáltatások a merevlemez a számítógép vásárlásakor működőképes állapotra állítják vissza. Minden, a számítógép kézhezvétele óta telepített program és fájl—többek között az adatfájlok is—véglegesen törölődnek a merevlemezről. Az adatfájlok közé tartoznak a dokumentumok, a számológépek, az e-mail üzenetek, a digitális fényképek, a zenefájlok stb. Lehetőség esetén készítsen biztonsági mentést minden adatról a Factory Image Restore használata előtt.

### Dell gyári lemezkép visszaállítása

1. Kapcsolja be a számítógépet. Amikor a DELL embléma megjelenik, nyomja meg az <F8> billentyűt többször egymás után a **Advanced Boot Options** (Speciális rendszerindítási beállítások) ablak megjelenéséig.
-  **MEGJEGYZÉS:** Ha túl sokáig vár és megjelenik az operációs rendszer logója, várjon tovább, amíg meg nem jelenik a Microsoft® Windows® asztal, ezután kapcsolja ki a számítógépet és próbálkozzon újra.
2. Válassza a **Repair Your Computer** (Számítógép javítása) lehetőséget.
3. Megjelenik a **System Recovery Options** (Rendszerjavítási opciók) ablak.
4. Válasszon billentyűzetet, majd kattintson a **Next** (Tovább) gombra.

5. A javítási opciók eléréséhez jelentkezzen be helyi rendszergazdaként. A parancssor eléréséhez írja be a `administrator` (Felhasználó neve) mezőbe, hogy **User name** (Rendszergazda), majd kattintson az **OK** gombra.
6. Kattintson a **Dell Factory Image Restore** elemre. Megjelenik a **Dell Factory Image Restore** üdvözlőképernyő.
-  **MEGJEGYZÉS:** A konfigurációtól függően a **Dell Factory Tools**, majd a **Dell Factory Image Restore** lehetőséget választhatja.
7. Kattintson a **Next** (Tovább) gombra. A **Confirm Data Deletion** (Adattörlés jóváhagyása) képernyő jelenik meg.
-  **MEGJEGYZÉS:** Ha meg szeretné szakítani a Factory Image Restore használatát, kattintson a **Cancel** (Mégsem) gombra.

8. Kattintson a jelölőnégyzetbe, hogy jóváhagyja a merevlemez újraformázását és a rendszer szoftverek gyári állapotra történő visszaállítását, majd kattintson a **Next** (Tovább) gombra. Elkezdődik a visszaállítási folyamat, amely öt vagy több percet is igénybe vehet. Az operációs rendszer és a gyárilag telepített alkalmazások visszaállításakor megjelenik egy üzenet.
9. Kattintson a **Finish** (Befejezés) gombra a számítógép újraindításához.

## Az operációs rendszer újratelepítése

### Előkészületek

Amennyiben a Microsoft® Windows® operációs rendszer újratelepítését fontolgatja egy újonnan telepített illesztőprogrammal fennálló probléma kijavítása érdekében, először próbálja meg használni a Windows Device Driver Rollback (Windows Eszköz-illesztőprogram visszaállítása) segédprogramot. Ha az Eszköz-illesztőprogram visszagörgetése nem oldotta meg a problémát, használja a rendszer-visszaállítást az operációs rendszer korábbi, az új eszköz illesztőprogramjának telepítése előtti állapotára való visszaállításához. Lásd a „Rendszer-visszaállítás“ című részt a 52. oldalon.

 **FIGYELMEZTETÉS:** A telepítés végrehajtása előtt az elsődleges merevlemezén lévő minden adatfájlról készítsen biztonsági másolatot. A hagyományos merevlemez-konfigurációk esetében az elsődleges meghajtó a számítógép által először észlelt meghajtó.

A Windows újratelepítéséhez a következőkre van szükség:

- Dell *Operációs rendszer* lemez
- Dell *Drivers and Utilities* lemez

 **MEGJEGYZÉS:** A Dell *Drivers and Utilities* lemez a számítógép összeszerelésekor telepített illesztőprogramokat tartalmazza. Használja a Dell *Drivers and Utilities* lemezt bármely szükséges illesztőprogram betöltéséhez. Attól függően, hogy honnan rendelte a számítógépet, vagy hogy kérte-e az lemezt, a Dell *Drivers and Utilities* lemez és az *Operációs rendszer* lemez nem biztos, hogy a számítógép részét képezik.

## A Microsoft® Windows® újrtelepítése

Az újrtelepítés 1-2 órát vehet igénybe. Az operációs rendszer újrtelepítése után az egyes eszközök illesztőprogramjait, a vírusvédelmi programokat és egyéb szoftvereket is ismételten fel kell telepítenie.

1. Mentsen el és zárjon be minden nyitott fájlt, és lépjen ki minden nyitott programból.
2. Helyezze be az *Operációs rendszer* lemezt.
3. Kattintson a **Kilépés** lehetőségre, amikor a **Windows telepítése** üzenet megjelenik.
4. Indítsa újra a számítógépet.
5. Amikor a DELL embléma megjelenik, azonnal nyomja meg az <F12> billentyűt.

 **MEGJEGYZÉS:** Ha túl sokáig vár és megjelenik az operációs rendszer logója, várjon tovább, amíg meg nem jelenik a Microsoft® Windows® asztal, ezután kapcsolja ki a számítógépet és próbálkozzon újra.

 **MEGJEGYZÉS:** Az alábbi lépések csak egyszer változtatják meg az indítási szekvenciát. A következő indítás alkalmával a számítógép a rendszerbeállításokban megadott eszközöknek megfelelően indul el.

6. Amikor megjelenik az indítóeszközök listája, jelölje ki a **CD/DVD/CD-RW Drive** (CD/DVD/CD-RW meghajtót), majd nyomja le az <Enter> billentyűt.
7. A **Boot from CD-ROM** (CD-ROM-ról történő indításhoz) nyomja meg bármely billentyűt. A telepítés befejezéséhez kövesse a képernyőn megjelenő utasításokat.

# Segítségkérés

Amennyiben problémát tapasztal a számítógéppel, az alábbi lépésekben leírtak végrehajtásával diagnosztizálhatja, és elháríthatja a problémát:

1. A számítógép problémájára vonatkozó információkért és műveletekért lásd a „Problémák megoldása” című részt a 35. oldalon.
2. A Dell Diagnostics program futtatására vonatkozó utasításokért lásd a „Dell Diagnostics” című részt a 46. oldalon.
3. Töltse ki az 66. oldalon található „Diagnosztikai ellenőrzőlistát”.
4. A telepítési és hibaelhárítási eljárások megkönnyítéséhez használja a Dell széleskörű online szolgáltatásait, amelyek a Dell támogatási weboldalon ([support.dell.com/manuals](http://support.dell.com/manuals)) állnak rendelkezésre. A Dell Support weboldalak

teljesebb listájáért lásd az „Online szolgáltatások” című részt a 62. oldalon.

5. Amennyiben az előző lépések nem oldották meg a problémát, lásd: „A Dell elérhetőségei”, 67. oldal.

 **MEGJEGYZÉS:** A Dell támogatást a számítógépe mellől hívja annak érdekében, hogy a támogató személyzet segítséget nyújthasson a szükséges műveletek végrehajtásában.

 **MEGJEGYZÉS:** Nem minden országban áll rendelkezésre a Dell expressz szervizkód rendszer.

A Dell automatizált telefonos rendszerének utasítására, írja be az expressz szervizkódot, hogy a hívás a megfelelő ügyfélszolgálati munkatárshoz kerüljön. Amennyiben nincsen expressz szervizkódja, nyissa meg a **Dell Accessories** mappát, kattintson duplán az

**Expressz szervizkód** ikonra, és kövesse az utasításokat.

 **MEGJEGYZÉS:** Az alábbi szolgáltatások közül nem mindegyik áll rendelkezésre az Egyesült Államokon kívül. A rendelkezésre állásukra vonatkozó információkért forduljon a Dell képviselőhöz.

## Műszaki támogatás és ügyfélszolgálat

A Dell ügyfélszolgálatunk készséggel ad választ minden Dell hardverrel kapcsolatos kérdésre. Ügyfélszolgálatunk munkatársai számítógép alapú diagnosztikát használnak a gyors és pontos válaszok érdekében.

A kapcsolatfelvételhez a Dell támogató szolgáltatásával lásd a „Telefonhívás előtti teendők” című részt az 65. oldalon; ezután

keresse meg az Ön területén érvényes kapcsolatfelvételi információkat, vagy látogasson el a **support.dell.com/manuals** weboldalra.

## DellConnect

A DellConnect™ egy egyszerű online hozzáférési eszköz, ami lehetővé teszi, hogy a Dell ügyfélszolgálati alkalmazottja egy szélessávú kapcsolattal hozzáférjen a számítógépjéhez, majd diagnosztizálja, és megjavítsa a hibát az Ön felügyelete mellett. Bővebb információért látogasson el a **support.dell.com/dellconnect** weboldalra és kattintson a DellConnect hivatkozásra.

### Online szolgáltatások

A Dell termékeit és szolgáltatásait az alábbi webhelyeken ismerheti meg:

- **www.dell.com**
- **www.dell.com/ap** (csak Ázsia/Dél-Kelet Ázsia)
- **www.dell.com/jp** (csak Japán)
- **www.euro.dell.com** (csak Európa)
- **www.dell.com/la** (Latin-Amerika és a Karib térség országai)
- **www.dell.ca** (csak Kanada)

A Dell Support az alábbi webhelyeken és e-mail címeken keresztül érhető el:

#### Dell Support webhelyek

- **support.dell.com**
- **support.jp.dell.com** (csak Japán)
- **support.euro.dell.com** (csak Európa)

#### Dell támogatás e-mail címek

- **mobile\_support@us.dell.com**
- **support@us.dell.com**
- **la-techsupport@dell.com** (Latin-Amerika és a Karib térség országai)
- **apsupport@dell.com** (csak Ázsia/Dél-Kelet Ázsia)

#### Dell Marketing és Sales e-mail címek

- **apmarketing@dell.com** (csak Ázsia/Dél-Kelet Ázsia)
- **sales\_canada@dell.com** (csak Kanada)

#### Névtelen fájlátviteli protokoll (FTP)

- **ftp.dell.com**

Bejelentkezési felhasználónév:

*anonymous*, és jelszóként használja az e-mail címét.



## Automatizált rendelési állapot szolgálat

Ha ellenőrizni szeretné az Ön által megrendelt Dell termékek állapotát, látogasson el a **support.dell.com** weboldalra, vagy az automatikus megrendelés állapot szolgáltatást. A rögzített hang megkéri Önt a rendelés megtalálásához és jelentéséhez szükséges adatok megadására. Az Ön régiójában használható telefonszámokra vonatkozó információkért lásd a „A Dell elérhetőségei” című részt az 67. oldalon.

Amennyiben problémája van rendelésével, például hiányzó vagy hibás alkatrészek, helytelen számlázás, forduljon a Dell ügyfélszolgálatához. Híváskor készítse elő számláját vagy a csomagszelvényét. Az Ön régiójában használható telefonszámokra vonatkozó információkért lásd a „A Dell elérhetőségei” című részt az 67. oldalon.

## Termékinformáció

Ha a Dell által forgalmazott további termékekkel kapcsolatos információkra van szükséges, vagy terméket szeretne megrendelni, látogasson el a Dell weboldalára a **www.dell.com** címen. Az Ön régiójában hívható telefonszámokra vagy a rendelkezésre álló márkakereskedőkre vonatkozó információkért lásd a „A Dell elérhetőségei” című részt az 67. oldalon.

## Tételek visszaküldése javításra vagy visszafizetésre a jótállás feltételei alapján

Készítsen elő minden javításra vagy visszafizetésre visszaküldendő eszközt, az alábbiak szerint:

-  **MEGJEGYZÉS:** Mielőtt a terméket visszaküldi a Dellnek, készítsen biztonsági másolatot a merevlemezen, valamint a termékben lévő minden készüléken lévő összes adatról. Távolítson el minden bizalmas és személye információt, valamint távolítsa el az eltávolítható adathordozókat, mint a CD-k és a PC-kártyák. A Dell nem felel semmilyen bizalmas vagy személyes információért, elveszett vagy megsérült adatokért, vagy megsérül, illetve elveszet eltávolítható adathordozóért, amelyek a visszaküldött készülékben vannak.

1. Hívja fel a Dell-t, és kérje el a visszarú engedélyezési számot, és azt a doboz külsejére jól olvashatóan írja rá. Az Ön régiójában használható telefonszámokra vonatkozó információkért lásd a „A Dell elérhetőségei” című részt az 67. oldalon.
2. Küldje el a számla másolatát, és a visszaküldés okát is írja le részletesen.
3. Küldje el a diagnosztikai ellenőrzőlistát (lásd: „Diagnosztikai ellenőrzőlista”, 66. oldal), feltüntetve a futtatott tesztekét és a Dell Diagnostics hibaüzeneteit (lásd: „Dell Diagnostics”, 46. oldal).

4. Készülékcsere vagy visszafizetés esetén küldje el az eszköz(ök) höz tartozó kellékeket (tápkábelek, szoftveres hajlékonylemezek, útmutatók stb).
5. A visszaküldésre szánt berendezést csomagolja az eredeti (vagy azzal egyenértékű) csomagolásba.

 **MEGJEGYZÉS:** A szállítási költségeket Ön vállalja. Szintén Ön felelős a visszaküldött termék biztosításáért, valamint vállalja a termék eltűnésének fennálló kockázatát a szállítás közben. Utánvétellel küldött csomagokat a Dell nem fogad el.

 **MEGJEGYZÉS:** A fent említett követelményeket nem teljesítő csomagokat a Dell áruátvételi osztálya visszaküldi.

## Telefonhívás előtt

 **MEGJEGYZÉS:** Híváskor készítse elő az Express szervizkódot. A kód segítségével a Dell automata telefonos támogatásrendszere hatékonyabban irányítja hívását a megfelelő helyre. A szervizcímkére is szüksége lehet (amely a megtalálható a számítógép tetején).

Ne felejtse el kitölteni a Diagnosztikai ellenőrzőlistát. Amennyiben lehetséges, kapcsolja be a számítógépet, mielőtt felhívja a Dell-t segítségért, és a számítógép közelében lévő készülékről telefonáljon. Előfordulhat, hogy megkéri néhány parancs begépelésére, részletes információ átadására működés közben, vagy, hogy próbálja ki más lehetséges hibaelhárítási lépést magán a számítógépen. Győződjön meg róla, hogy a számítógép dokumentáció elérhetőek.

### Diagnosztikai ellenőrzőlista

- Név:
- Dátum:
- Cím:
- Telefonszám:
- Szervizcímkeje és expressz szervizkód (a számítógép tetején lévő címkén):
- Visszaküldött termék azonosítószáma (ha kapott ilyet a Dell műszaki támogatást ellátó munkatársától):
- Operációs rendszer és verziója:
- Eszközök:
- Bővítőkétyák:
- Hálózatra csatlakozik? Igen/Nem
- Hálózat, verzió és hálózati adapter:
- Programok és verziók:

Nézze át az operációs rendszer dokumentációit, hogy meghatározhassa a rendszerindító fájlok tartalmát. Ha a számítógéphez nyomtató csatlakozik, nyomtasson ki minden fájlt. Ha mégsem, mentse el az összes fájl tartalmát, mielőtt felhívna a Dell-t.

- Hibaüzenet, hangkód vagy diagnosztikai kód:
- A probléma leírása és a végrehajtott hibaelhárítási műveletek:

## A Dell elérhetőségei

Az Egyesült Államokban élő ügyfelek számára: 800-WWW-DELL (800-999-3355).

 **MEGJEGYZÉS:** Amennyiben nem rendelkezik aktív Internet kapcsolattal, elérhetőséget találhat a megrendelőlap, számlán, csomagolás szelvényen vagy a Dell termékkatalógusban.

A Dell többféle online és telefonos támogatási és szolgáltatási megoldást kínál. Az elérhetőség országonként és termékenként változik, és előfordulhat, hogy néhány szolgáltatás nem áll rendelkezésre az Ön régiójában.

A Dell elérése kereskedelmi, műszaki támogatás vagy ügyfélszolgálati ügyek miatt:

1. Látogasson el a **support.dell.com** weboldalra.
2. Az oldal alján található legördülő **Válasszon országot/régiót** menüben válassza ki az országot vagy régiót.
3. Kattintson az oldal bal oldalán lévő **Kapcsolatfelvétel** hivatkozásra.
4. Jelölje ki az igényeinek megfelelő szolgáltatás vagy támogatás linket.
5. Lépjen kapcsolatba a Dell-lel az Önnek legkényelmesebb módon.

# Még több információ és erőforrás

## Mire van szüksége:

az operációs rendszer újratelepítése

keresse meg a számítógép modellszámát

diagnosztikai program futtatása  
a számítógépen, az asztali rendszerszoftver  
újratelepítése vagy a számítógép  
meghajtóinak vagy az „olvass el” fájlok  
frissítés

bővebb információk az operációs  
rendszerrel, a perifériák karbantartásával,  
a RAID-del, az internettel, a Bluetooth®  
funkcióval és az e-maillal kapcsolatban

## Lásd:

az *Operációs rendszer* lemez

a számítógép hátulja

*Drivers and Utilities* lemez



**MEGJEGYZÉS:** A dokumentáció és  
a frissítések megtalálhatók a Dell™  
Support weboldalon a **support.dell.com**  
címen.

merevlemezen található *Dell Technology*  
*útmutató*

## Mire van szüksége:

a számítógép bővítése új vagy további memóriával, vagy új merevlemezzel  
elhasznált vagy hibás alkatrész  
újratelepítése vagy cseréje

legjobb biztonsági gyakorlatok a számítógép számára

jótállási információk, feltételek és kikötések (csak az Egyesült Államokban), biztonsági utasítások, szabályozással kapcsolatos információk, ergonómiai információk és végfelhasználói licencmegállapodás

## Lásd:

*Szervizelési kézikönyv* a Dell Support weboldalon a **support.dell.com/manuals** címen



**MEGJEGYZÉS:** Bizonyos országokban az alkatrészek felnyitása és cseréje a jótállást érvénytelenítheti. Mielőtt felnyitná a számítógépet, olvassa el jótállás és a visszaküldés feltételeit.

a számítógéphez mellékelt biztonsági információk, mielőtt a számítógép belsejében dolgozni kezdene. A biztonsági gyakorlatokra vonatkozó bővebb információért látogasson el a Regulatory Compliance Homepage (Megfelelés a szabályozásoknak) weboldalra a **www.dell.com/regulatory\_compliance** webcímen

### Mire van szüksége:

a szervizcíme/expressz szervizkód megkeresése — A számítógépet a szervizcímkével kell azonosítani a **support.dell.com** webhely használatakor vagy a műszaki támogatás igénybevételekor

meghajtó és letöltések keresése  
műszaki támogatás vagy termék súgó  
a megrendelés állapotának ellenőrzése  
megoldások és válaszok az általános problémákra  
információk szakemberek, tapasztaltabb felhasználók számára fontos fejlesztésekről vagy frissített műszaki dokumentációkról

### Lásd:

a számítógép teteje

a Dell Support weboldal  
a **support.dell.com** címen



# Alapvető műszaki adatok



## Számítógép modell

---

Studio XPS™ 8000

Ez a fejezet azokat az információkat tartalmazza, amelyekre a számítógép beállítása, frissítése és a meghajtók frissítése során szüksége lehet.

Részletesebb információkért lásd a *Műszaki adatokat* a Dell Támogatás honlapon a [support.dell.com/manuals](http://support.dell.com/manuals) címen.

 **MEGJEGYZÉS:** A kínált opciók régióként eltérőek lehetnek. A számítógép konfigurációjára vonatkozó bővebb információért, kattintson a **Start**  → **Súgó és támogatás** lehetőségre, azután válassza ki a számítógép adatait megjelenítő opciót.

## Processzor

---

Típus

Intel® Core™ i7-870

Intel Core i7-860

Intel Core i5-750

## Meghajtók

---

Hozzáférhető kívülről

két 5.25-hüvelykes meghajtó rekesz  
SATA DVD+/-RW  
Super Multi  
meghajtóhoz vagy  
Blu-ray Disc™  
combo vagy  
Blu-ray Disc RW  
meghajtóhoz

### Meghajtók

---

	egy 3,5-hüvelykes rekesz Flexdock vagy a Bluetooth® modulhoz
Hozzáférhető belülről	két 3,5-hüvelykes meghajtó rekesz SATA merevlemez-meghajtókhoz

### Memória

---

Csatlakozók	négy belülről elérhető DDR3 DIMM aljzat
Kapacitás	4 GB, 6 GB, 8 GB, 12 GB, and 16 GB (64-bites operációs rendszer)

### Memória

---

Memória típusa	1066-MHz vagy 1333-MHz DDR3 DIMM; csak nem ECC memória
Minimum	4 GB
Maximum	16 GB



**MEGJEGYZÉS:** A memória frissítésére vonatkozó információkért lásd a *Szervizelési kézikönyvet* a Dell Támogatás honlapon a **support.dell.com/manuals** címen.

### A számítógép adatai

---

Rendszer chipkészlet	P55
RAID támogatás	RAID 0 (elosztó) RAID 1 (tükröző)

## Videokártya

---

Diszkrét	PCI Express x16 kártya
----------	------------------------

## Audio

---

Típus	integrált 7.1 csatorna, kiváló minőségű audió S/PDIF támogatással
-------	---

## Kommunikáció

---

Vezeték nélküli (opcionális)	WiFi/Bluetooth® vezeték nélküli technológia
------------------------------	---

## Fizikai jellemzők

---

Magasság	407,75 mm (16,02 hüvelyk)
Szélesség	185,81 mm (7,31 hüvelyk)
Mélység	454,67 mm (17,9 hüvelyk)
Tömeg	10,18 kg (22,4 font)

### Külső csatlakozók

---

Hálózati adapter	RJ45 csatlakozó
USB	kettő a felső panelen, kettő az elülső-panelen és négy USB 2.0 kompatibilis csatlakozó a hátsó panelen
Audio	felső panel - fejhallgató és mikrofon csatlakozók hátsó panel - hat csatlakozó 7.1 támogatáshoz
S/PDIF	egy S/PDIF (optikai) csatlakozó
eSATA	egy hátsó paneli csatlakozó
IEEE 1394	egy hátsó paneli 6-tűs soros csatlakozó

### Számítógép környezete

---

*Hőmérséklet-tartomány:*

Működési 10 °C - 35 °C  
(50 °F - 95 °F)

Tároláskor -40 °C - 65 °C  
(-40 °F - 149 °F)

Relatív páratartalom 20 % - 80 %  
(nem lecsapódó)  
(maximum):

*Maximális rázkódás (a felhasználói környezetet stimuláló, véletlenszerű rázkódási spektrumot használva):*

Működési 0,25 GRMS

Kikapcsolt állapotban 2,2 GRMS

## Számítógép környezete

---

*Maximális rázkódás (a merevlemez fejének alaphelyzetében mérve egy 2 milliszekundumos fél-színusz hullám erejéig):*

Működési	40 G 2 másodpercig 51 cm/s gyorsulással
Kikapcsolt állapotban	50 G 26 másodpercig 812 cm/s gyorsulással

*Magasság (maximum):*

Működési	-15,2 - 3048 m (-50 - 10 000 láb)
Tárolási	-15,2 - 10 668 m (-50 - 35 000 láb)
Légkör-szennyezési szint	legfeljebb G2-es osztályú az ISA-S71.04-1985 jelű szabvány szerint

# Függelék

## Macrovision termék közlemény

A termék szerzői jogok védelmére szolgáló technológiát tartalmaz, amelyet a Macrovision Corporation és mások tulajdonában lévő, az Amerikai Egyesült Államokban bejegyzett szabadalom, illetve szerzői jog véd. A szerzői jog hatálya alá tartozó védelmi technológia kizárólag a Macrovision Corporation engedélyével, csak otthoni vagy egyéb korlátozott megtekintési célra használható fel, amennyiben a Macrovision Corporation más felhatalmazást nem ad. Tilos a termék visszafejtése vagy gépi kódból történő visszafordítása.

# Tárgymutató

## A

adatok, biztonsági mentés **33**

adatok visszaállítása **54**

## B

bekapcsoló gomb és jelzőlámpa **21**

biztonsági kábel nyílása **24**

biztonsági mentések

    létrehozás **33**

## C

CD-k, lejátszás létrehozás **28**

chipkészlet **72**

csatlakoztatás

    opcionális hálózati kábel **11**

## D

DataSafe Local Backup **53**

DellConnect **61**

Dell Diagnostics (Dell-diagnosztika) **46**

Dell Dock **30**

Dell gyári lemezkép visszaállítása **51**

Dell hívása **65**

Dell Support weboldal **70**

Dell Technology útmutató

    bővebb információk **68**

Diagnosztikai ellenőrzőlista **66**

DVD, lejátszás létrehozás **28**

### E

elülső csatlakozók **18**

e-mail címek

műszaki támogatásért **62**

energia

megtakarítás **32**

energiamegtakarítás **32**

Expressz szervizkód **21, 60**

### F

FTP bejelentkezés, névtelenül **62**

### G

garanciális visszaküldés **64**

gyári lemezkép visszaállítása **55**

### H

hálózati csatlakozás

kijavítás **36**

hálózati csatlakozó

helyek **26**

Hardver hibaelhárító **46**

hardver problémák

diagnosztizálás **46**

hőmérséklet

üzemi és tárolási tartományok **74**

### I

IEEE 1394-es csatlakozó **26**

Internet csatlakozás **13**

ISP

internet szolgáltató **13**



**K**

Kapcsolatfelvétel a Dell-lel online **67**  
kiadó gomb **19**

**M**

meghajtók és letöltések **70**  
megrendelési állapot **63**  
memória problémák  
    megoldás **38**  
memória támogatás **72**  
merevlemez aktivitásjelző lámpa **19**  
merevlemez-meghajtó  
    típus **72**  
mikrofon csatlakozó **21**  
műszaki adatok **71**  
műszaki támogatás **61**

**O**

optikai audio csatlakozó  
    S/DPDIF csatlakozás **27**

**P**

problémák, megoldás **35**  
problémák megoldása **35**

**R**

Rendszerüzenetek **43**  
Rendszervisszaállítás **51**

**S**

S/DPDIF csatlakozó **27**  
számítógép képességek **28**  
Szervizcímke **21, 66**  
szoftverfunkciók **28**  
szoftver problémák **39**

### T

- támogató e-mail címek **62**
- támogató weboldalak
  - világszerte **62**
- tápellátási problémák, megoldás **37**
- termékek
  - információ és vásárlás **63**
- termékek szállítása
  - visszaküldés és javítás **64**
- testreszabás
  - asztal **29**
  - energiabeállítások **32**

### U

- ügyfélszolgálat **61**
- USB 2.0
  - elülső csatlakozók **19**
  - hátsó csatlakozók **27**

### V

- vezeték nélküli hálózati csatlakozás **36**
- vonali bemenet (line-in) csatlakozó **21**

### W

- Windows
  - Program-kompatibilitás varázsló **40**
  - újratelepítés **59**
- Windows újratelepítése **57**



Írországban nyomtatva.

[www.dell.com](http://www.dell.com) | [support.dell.com](http://support.dell.com)



OM044RA00